

Технически спецификации

MC 25-2

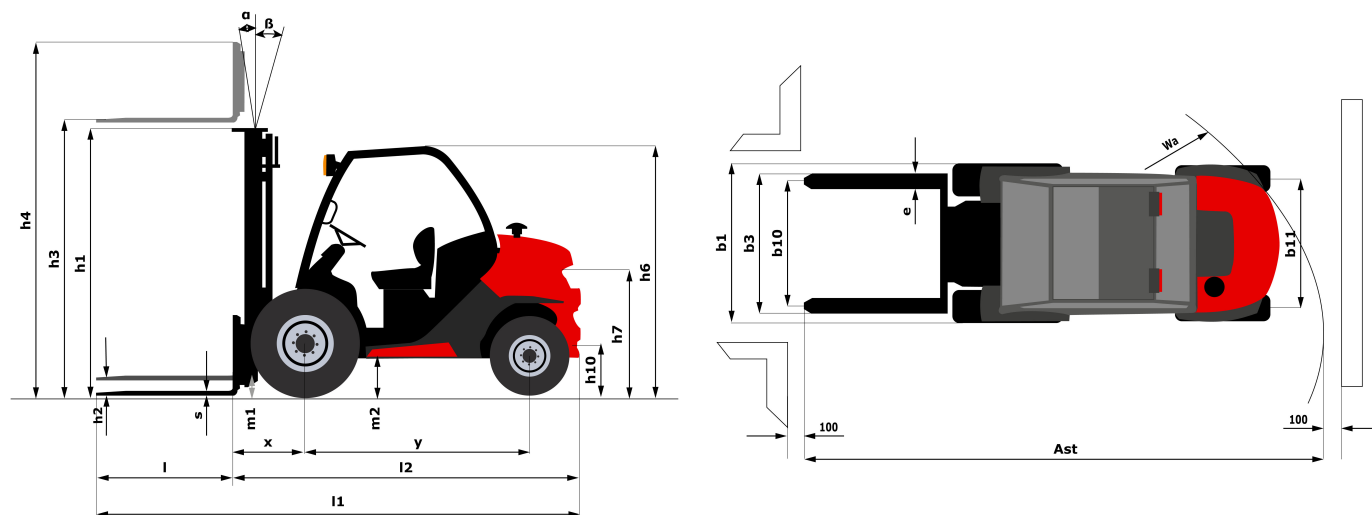

Технически характеристики		Метрични	Британски
1.1	Производител	Manitou	Manitou
1.2	Модел	MC 25-2	MC 25-2
1.3	Тип сцепление	Дизел	Дизел
1.4	Тип на операцията	Седнал	Седнал
1.5	Q - Номинален капацитет	2500 kg	5512 lbs
1.6	c - Гравитационен център на товара	500 mm	1 в
1.8	x - Разстояние от носещата товара повърхност до центъра на предния мост	621 mm	2 ft
1.9	y - Колесна база	1900 mm	6 ft
Тегло			
2.1	Тегло на камиона в работен вид	3875 kg	8543 lbs
2.2	Тегло на товара върху предния/задния мост	5510 kg / 865 kg	12147 lbs / 1907 lbs
2.3	Тегло без товар върху предния/задния мост	1533 kg / 2342 kg	3380 lbs / 5163 lbs
Колела			
3.1	Оборудване на гумите: бандаж (V), PPS (SE), гума с напompване (L)	L	L
3.2	Размер на предните колела	15.2/80-18/12SLR4	-
3.5	Брой на предните колела (x)	2x / 2	2x / 2
3.6	b10 - Предна страна на камиона	1.16 mm	3 в
3.7	b11 - Задна страна на камиона	1.11 mm	3 в
Размери			
4.1	α / β - Ъгъл на предната/задната мачта	10 ° / 12 °	10 ° / 12 °
4.2	h1 - Височина(сnižена мачта)	1990 mm	6 ft 6 in
4.3	h2 - Свободно повдигане	90 mm	0.48 в
4.4	h3 - Височина на повдигане (Мачта дуплекс)	3300 mm	10 ft 1 in
4.5	h4 - Височина на разгънатата мачта	4156 mm	13 ft 1 in
4.7	h6 - Височина на защитата на водача (кабина)	2155 mm	7 ft
4.8	h7 - Височина на седалката	1034 mm	3 ft 1 in
4.19	l1 - Обща дължина	4195 mm	13 ft 1 in
4.20	l2 - Дължина на петата на вилката	3045 mm	10 ft
4.21	b1 - Обща ширина - Единични/двойни колела	1450 mm / -	4 ft 1 in / -
4.22	e / s / l - Размери на вилката	1150 X 122 X 45	3.09 x 0.05 x 0.02
4.23	Товароносимост на вилката според DIN 15173 A/B	FEM 2A	FEM 2A
4.24	b3 - Ширина на скобата на вилката	1260 mm	4 ft
4.31	m1 - Просвет до земята под мачтата	300 mm	1 ft
4.33	Ast - Ширина на пътеката за ширина на палета 1000 x 1200	4591 mm	15 ft
4.35	Wa - Радиус на завъртане	2620 mm	8 ft 1 in
Ефективности			
5.1	Скорост при пътуване натоварен/ненатоварен	12 km/h / 24.90 km/h	7.50 mph / 15.50 mph
5.2	Скорост на повдигане натоварен/ненатоварен	0.47 m/s / 0.46 m/s	1.07 ft/s / 1.06 ft/s
5.3	Скорост на снижаване натоварен/ненатоварен	0.50 m/s / 0.30 m/s	1.08 ft/s / 1 ft/s
5.7	Максимален наклон натоварен/ненатоварен	23 % / 26 %	23 % / 26 %
5.10	Сервизна спирачка	Хидравличен	Хидравличен
Двигател			
7.1	Производител на двигателя / Тип	Kubota / Stage 3A	Kubota / Stage 3A
7.2	Полезна мощност	36.50 kW	36.50 kW
7.3	Номинална скорост	2700 rpm	2700 rpm
7.4	Брой бутала / Капацитет	4 / 2434 cm ³	4 /
7.5	Консумация на гориво според цикъл VDI	5.20 l/h	1.37 gph
Разни			
8.3	Маслен поток за приставките	57 l/min	15.06 gpm



Характеристики на мачтите и остатъчни капацитети

Триплекс за пълна видимост		FVT33
Височина на повдигане	mm	3300
Височина (сnižена мачта)	mm	1880
Свободно повдигане	mm	0
Височина на разгънатата мачта	mm	4115
Ъгъл за накланяне напред/назад на мачтата	°	10 / 12

Дуплекс за пълна видимост		FVD30	FVD35	FVD40	FVD55	FVD60	FVD27
Височина на повдигане	mm	3000	3500	4000	5500	6000	2700
Височина (сnižена мачта)	mm	2190	2440	2790	3540	3830	2040
Свободно повдигане	mm	90	90	90	90	90	90
Височина на разгънатата мачта	mm	3876	4376	4876	6376	6876	3576
Остатъчен капацитет без приставка (Разчет за промишлено товарене)	kg	2500					2500
Ъгъл за накланяне напред/назад на мачтата	°	10 / 12		10 / 12	6 / 6	6 / 6	10 / 12

Обща видимост на дуплекса		FVD 33	FVD 37	FVD 45
Височина на повдигане	mm	3300	3700	4500
Височина (сnižена мачта)	mm	2340	2600	3040
Свободно повдигане	mm	90	90	90
Височина на разгънатата мачта	mm	4176	4576	5376
Остатъчен капацитет без приставка (Разчет за промишлено товарене)	kg		1650	
Ъгъл за накланяне напред/назад на мачтата	°	10 / 12	10 / 12	10 / 12

Триплекс за свободно повдигане		FLT60	FLT65	FLT70
Височина на повдигане	mm	6000	6500	7000
Височина (сnižена мачта)	mm	2790	3040	3290
Свободно повдигане	mm	2016	2266	2516
Височина на разгънатата мачта	mm	6814	7314	7814
Ъгъл за накланяне напред/назад на мачтата	°	6 / 6	6 / 6	6 / 6

Триплекс без свободно повдигане		FVD50
Височина на повдигане	mm	5000
Височина (сnižена мачта)	mm	3290
Свободно повдигане	mm	90
Височина на разгънатата мачта	mm	5876
Ъгъл за накланяне напред/назад на мачтата	°	6 / 6

Триплекс свободно повдигане		FLT 37	FLT 40	FLT 43	FLT 47	FLT 50	FLT 55
Височина на повдигане	mm	3700	4000	4300	4700	5000	5500
Височина (сnižена мачта)	mm	1990	2090	2190	2340	2440	2600
Свободно повдигане	mm	1216	1316	1416	1566	1666	1826
Височина на разгънатата мачта	mm	4514	4814	5114	5514	5814	6314
Ъгъл за накланяне напред/назад на мачтата	°	10 / 12	10 / 12	10 / 12	10 / 12	6 / 6	6 / 6

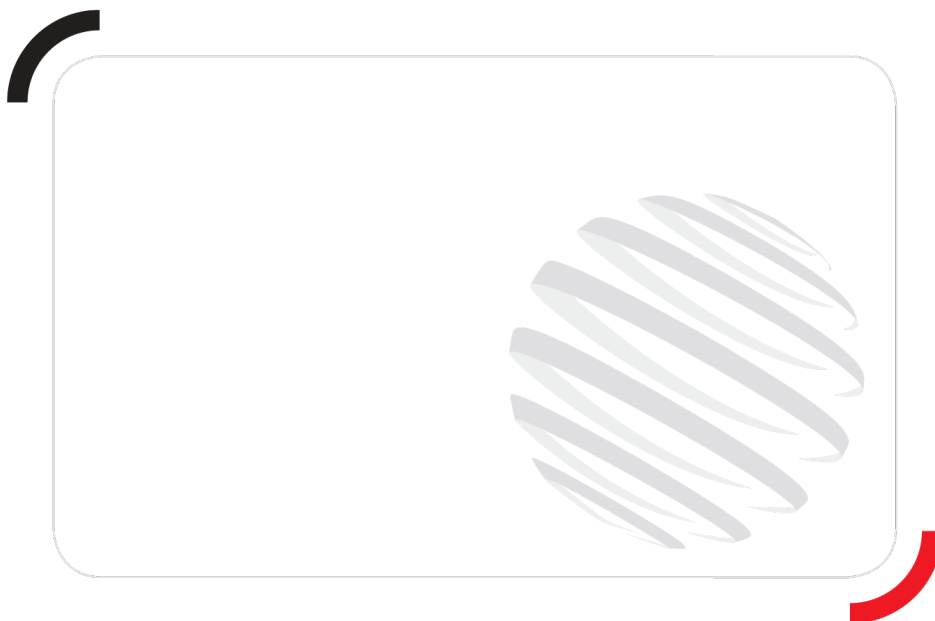

 **MANITOU**
HANDLING YOUR WORLD

Siège Social
430 rue de l'Aubinière - 44150 Ancenis Cedex - France
Tel: +33(0)2 40 09 10 11 - Fax: +33 (0)2 40 09 10 97
www.manitou.com



Тази брошура описва версиите и опциите за конфигуриране на продуктите Manitou, които могат да бъдат оборудвани по различни начини. Описаното в настоящата брошура оборудване може да бъде стандартно, предлагано като опция или да не се предлага, в зависимост от версията. Manitou си запазва правото да променя показаните тук спецификации и описания по всяко време и без предупреждение. Производителят не е отговорен за дадените спецификации. За повече информация се свържете с дилъра на Manitou. Документ без обвързване с договор. Описанията може да се различават за различните продукти. Списъкът със спецификации не е изчерпателен. Емблемите и визуалното разпознаване на компанията са собственост на Manitou и не могат да се използват без пълномощия. Всички права запазени. Съдържащите се снимки и схеми в брошурата са само за информация.

MANITOU BF SA - Компания с ограничена отговорност с борд на директорите - Дялов капитал: 39 547 824 евро - 857 802 508 RCS Nantes